

IMPORTANT:

Lisez toutes les sections avant de commencer.

Avant d'installer un revêtement de terrasse composite, il est impératif de consulter les réglementations locales en matière de construction afin de vérifier toute exigence ou restriction spécifique. Les schémas et instructions contenus dans ce guide sont fournis à titre purement illustratif et ne sauraient en aucun cas se substituer à l'expertise d'un professionnel agréé. Toute construction ou utilisation des produits doit strictement respecter les règles locales d'urbanisme et de construction. L'utilisateur assume l'entière responsabilité et tous les risques liés à la construction et à l'utilisation de ce produit.

Sécurité

Dans le cadre de tout projet de construction, il est obligatoire de porter un équipement de protection individuelle adapté afin de prévenir tout risque de blessure. Il est recommandé, sans s'y limiter, le port des équipements de protection suivants lors de la manipulation, la découpe et l'installation des produits : gants, protection respiratoire, vêtements à manches longues, pantalons et lunettes de sécurité.

Outils

Des outils de menuiserie standards peuvent être employés. Il est recommandé que toutes les lames soient munies d'une pointe en carbure. L'utilisation de vis et clous pour revêtement de terrasse en acier inoxydable standard ou revêtus conformes est préconisée.

Environnement

Une surface propre, lisse, plane et solide est indispensable pour installer correctement les produits. Veuillez impérativement vérifier les normes locales de construction avant toute installation de revêtement de terrasse. Si l'installation ne peut être réalisée immédiatement, les produits doivent être stockés en permanence sur une surface plane. Ils ne doivent JAMAIS être posés sur une surface non plane.

Planification

Planifiez la disposition de votre revêtement de terrasse avant de commencer afin de garantir l'esthétique optimale de votre projet. Les codes du bâtiment et les règlements d'urbanisme s'appliquent généralement aux structures permanentes, c'est-à-dire à tout élément ancré au sol ou fixé à la maison. Par conséquent, presque tous les types de revêtements de terrasse requièrent des permis et des inspections délivrés par le service local de l'urbanisme. Nous recommandons d'établir un plan détaillé de votre projet afin de minimiser les erreurs et de réaliser un revêtement de terrasse conforme à vos attentes.

Construction

Les produits ne sont pas destinés à être utilisés comme colonnes, poteaux de soutien, poutres, solives, longerons, éléments porteurs principaux ou pour résister à une charge. Les produits doivent être supportés par une sous-structure conforme aux normes en vigueur. Bien que les produits soient parfaitement adaptés aux rénovations, ils NE PEUVENT PAS être installés sur des lames de terrasse existantes.

Électricité statique

L'électricité statique peut également être plus fréquente dans les zones situées en altitude, en raison d'un taux d'humidité plus faible. Dans ces zones, soyez vigilant quant à l'utilisation d'objets conducteurs tels que les garde-corps métalliques et les chaises, car les décharges électrostatiques peuvent survenir plus fréquemment. Une méthode efficace pour réduire le nombre de décharges électrostatiques consiste à appliquer un

produit antistatique sur votre terrasse ou à utiliser des tapis antistatiques devant les portes. Les produits ont été testés conformément à la norme EN 1815- Évaluation de la propension à l'électricité statique et ont obtenu des valeurs inférieures au seuil maximal de 2 kV.

Ventilation

Les produits NE PEUVENT PAS être installés directement sur une surface plane. Ils doivent être posés sur une sous-structure constituée d'une structure, afin d'assurer un flux d'air adéquat et non obstrué sous le revêtement de terrasse, évitant ainsi une absorption excessive d'eau. En cas d'absorption excessive d'eau dans une zone dépourvue de la protection de la couche de surface, un gonflement peut se produire. Une surface nette continue d'au moins 100 mm (4 pouces) sous le revêtement de terrasse est requise pour garantir une ventilation adéquate sur l'ensemble des revêtements, permettant à l'air de circuler entre les éléments adjacents afin de favoriser le drainage et le séchage. Si l'installation est inférieure à 100 mm (4 pouces), il est recommandé de consulter les précipitations maximales de la région afin de déterminer la hauteur nécessaire pour éviter toute inondation de la terrasse. Si les précipitations ne risquent pas d'inonder la terrasse, une pente de 1 à 2% doit être appliquée sur la structure dans le sens de l'écoulement, afin d'éviter toute stagnation d'eau. Si la terrasse est construite à moins de 100 mm (4 pouces) sans pente, les zones non protégées par la couche de finition risquent de gonfler aux extrémités.

Chaleur et incendie

Une chaleur excessive à la surface des produits, provenant de sources externes telles que, sans s'y limiter, un incendie ou la réflexion de la lumière solaire par des fenêtres à haute efficacité énergétique. Le verre à faible émissivité (Low-E) peut potentiellement endommager les produits. Le verre Low-E est conçu pour limiter le gain de chaleur passive à l'intérieur d'une structure et peut provoquer une accumulation anormale de chaleur sur les surfaces extérieures. Cette élévation extrême des températures de surface, dépassant l'exposition normale, peut entraîner la fusion, le fléchissement, la déformation, la décoloration, une augmentation de l'expansion/contraction ainsi qu'un vieillissement accéléré des produits.

Les clients actuels ou potentiels des produits, préoccupés par d'éventuels dommages causés par le verre Low-E, doivent contacter le fabricant du produit contenant ce verre afin d'obtenir une solution visant à réduire ou éliminer les effets de la lumière solaire réfléchie.

Fixations

Lors de la fixation des produits, toutes les vis posées en surface doivent impérativement être insérées à un angle de

90

degrés par rapport à la surface du revêtement de terrasse. Le clouage ou vissage en biais est strictement interdit sur les produits. Une solive supplémentaire doit être ajoutée si un angle de 90 degrés ne peut être appliqué sur la planche, comme illustré dans le Diagramme

Toutes les fixations doivent être positionnées sur des solives indépendantes ; lorsque deux extrémités de planches se rencontrent, une solive jumelle doit être installée avec un espace minimum de 5 mm (0,2 pouce) entre les solives jumelles afin de permettre l'écoulement de l'eau. Une accumulation excessive d'eau sur de longues périodes aux extrémités peut provoquer un gonflement. L'extrémité de chaque planche doit reposer sur sa propre solive, conformément au Diagramme 2.

Utilisez de la craie blanche, des planches droites ou des cordes tendues comme gabarits pour tracer des lignes parfaitement droites. N'UTILISEZ PAS DE CRAIE COLORÉE. La craie colorée tache de manière permanente les produits et son usage est formellement déconseillé.

Tous les clous et vis fixés en surface doivent impérativement être en acier inoxydable. Lors de la fixation en surface, positionnez toujours les fixations à au moins 38,1 mm (1,5 pouce) des extrémités et des bords de la planche, comme indiqué dans le Diagramme 3.



DIAGRAMME 1



DIAGRAMME 2

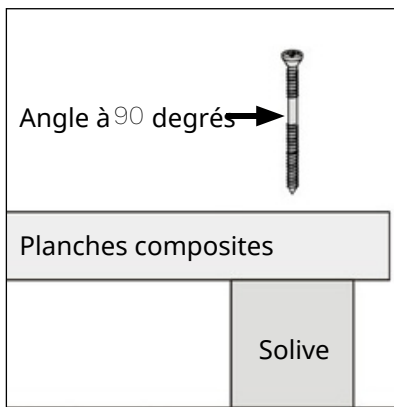

DIAGRAMME 3

Fixations (suite)

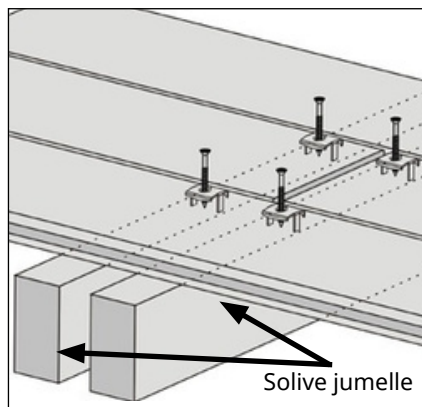
Utilisez systématiquement des vis spécifiquement conçues pour le revêtement de terrasse composite. Testez toujours les vis sur un échantillon de planche afin de vérifier qu'elles ne provoquent pas de déformation en forme de champignon ni de renflement autour de la tête de vis. En cas de déformation, changez de marque de vis.

Lors du choix des vis ou clous, consultez systématiquement vos centres de bricolage et quincailleries locaux pour vous assurer qu'ils proposent des fixations spécialement conçues pour le bois composite. Ces vis/ clous garantissent toujours une fixation optimale et assurent aux produits un rendu esthétique supérieur. L'utilisation d'autres vis/ clous non recommandés pour le composite pourrait endommager le revêtement de terrasse. En cas de doute sur le choix des vis/clous, contactez votre fabricant pour obtenir des informations complémentaires.

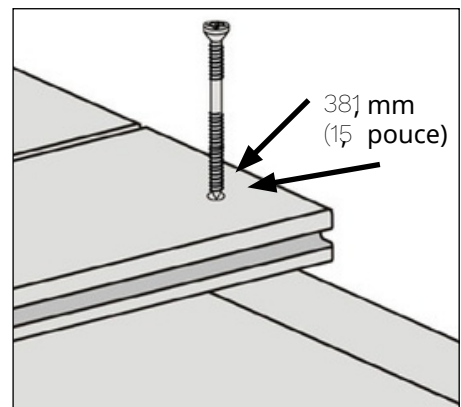
Vis recommandées par d'autres fabricants: vis Cap-tor xd de Starborn Industries

Acclimatation

Il est recommandé d'acclimater les lames au moins 2 jours avant l'installation.

L'acclimatation des lames permet d'éviter tout retrait indésirable pendant et après la pose.

Note : Lors de l'acclimatation des lames sur le chantier, veillez toujours à les disposer sur une surface plane et régulière. Si elles sont posées sur une surface inégale, les lames risquent de se déformer en épousant la forme du terrain.

Usinage

Les lames pleines peuvent être usinées afin d'y insérer des fixations dissimulées, comme indiqué dans le SCHÉMA

4.

Remarque : Les lames ne doivent jamais être usinées sur toute leur longueur.

Les planches de façade peuvent également être usinées pour permettre leur dilatation et contraction.



DIAGRAMME 4

Stockage

Les produits doivent toujours être stockés sur des surfaces planes et solides. Les surfaces telles que la terre ou l'herbe sont insuffisantes, car elles peuvent se déplacer avec le temps.

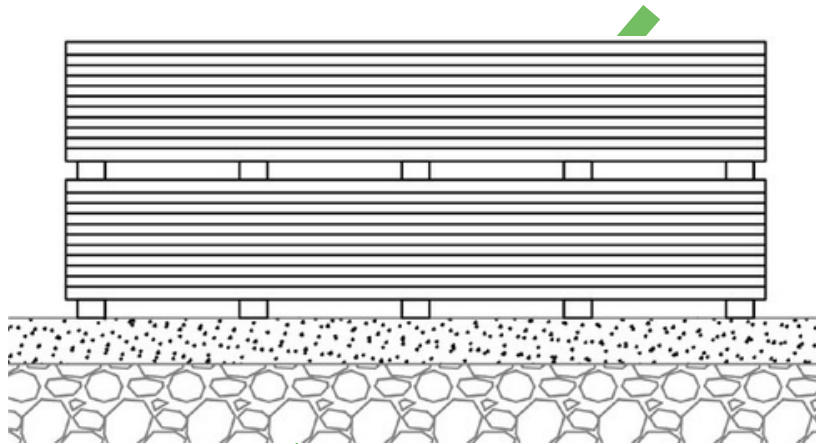

Les produits présentés ci-dessus sont posés sur une surface plane, reposant sur des solives, ce qui constitue la méthode correcte de stockage.

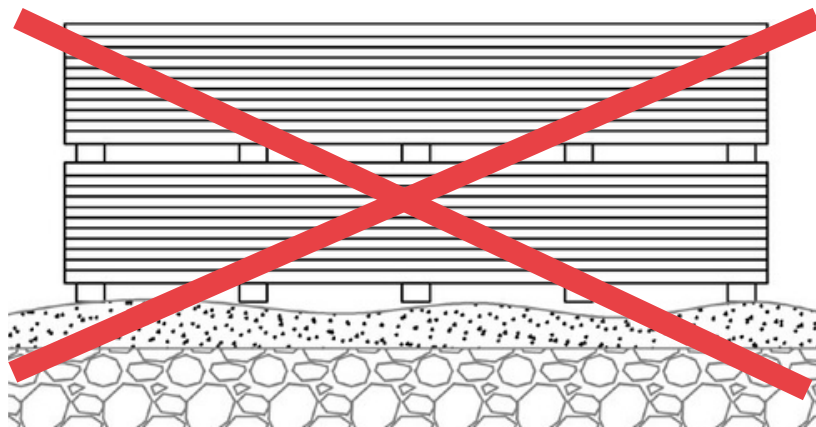

Les produits présentés ci-dessus sont posés sur une surface inégale, ce qui expose les produits à des risques de déformation et de torsion.

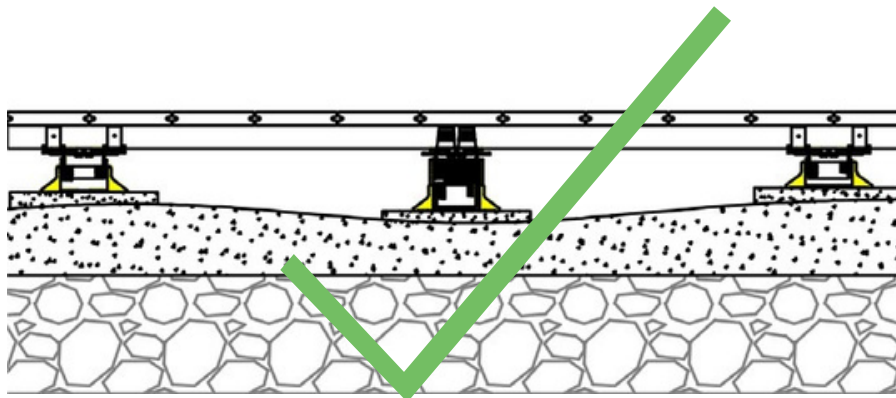

Les produits présentés ci-dessus peuvent être posés sur des plots ou des vérins si la surface est inégale. Consultez le fabricant des plots ou vérins avant utilisation afin de garantir leur compatibilité avec les produits.

Structure porteuse

Déterminez d'abord la portée du revêtement de terrasse, c'est-à-dire l'espacement entre vos solives.

La structure doit être parfaitement de niveau avant la pose des lames.

Remarque : Un espacement adéquat entre les solives est indispensable pour éviter la déformation des lames de terrasse. Veuillez consulter le tableau ci-dessous afin de déterminer l'espacement requis pour votre profil.

Portées maximales du revêtement de terrasse centre à centre

| Région | Profil | Dimensions | Portée résidentielle | Portée commerciale |
|--|---|-------------------------------------|-----------------------|---|
| Amérique du Nord Amérique du Sud Afrique du Sud Europe Corée du Sud | US07, Lame pleine | 138 x 22,5mm (5,5 x 0,9 pouces) | 400 mm (16 pouces) | 300mm (12 pouces) |
| | US01, Lame pleine rainurée | 138 x 22,5 mm (5,5 x 0,9 pouces) | 400 mm (16 pouces) | 300mm (12 pouces) |
| | US02, Lame pleine rainurée canalisée | 138 x 22,5mm (5,5 x 0,9 pouces) | 400 mm (16 pouces) | 300mm (12 pouces) |
| | UH02, Lame creuse rainurée circulaire | 138 x 22,5mm (5,5 x 0,9 pouces) | 400 mm (16 pouces) | 300mm (12 pouces) |
| | UH07, rainuré canalisé plaque creuse | 138 x 22,5mm (5,5 x 0,9 pouces) | 400 mm (16 pouces) | 300mm (12 pouces) |
| | UH01, rainuré canalisé plaque creuse carrée | 138 x 22,5mm (5,5 x 0,9 pouces) | 300 mm (12 pouces) | À utiliser uniquement pour un usage résidentiel |

Portée des solives centre à centre pour installations de revêtement de terrasse en angle

| Degré d'angle | Dimensions | Espacement |
|---------------|------------------------------------|--|
| 90 | 138 x 22,5mm (5,5 x 0,9 pouces) | Se référer aux tableaux ci-dessus |
| 60 | 138 x 22,5mm (5,5 x 0,9 pouces) | 50 mm (2 pouces) de moins que les valeurs indiquées dans les tableaux ci-dessus |
| 45 | 138 x 22,5mm (5,5 x 0,9 pouces) | 100 mm (4 pouces) de moins que les valeurs indiquées dans les tableaux ci-dessus |
| 30 | 138 x 22,5mm (5,5 x 0,9 pouces) | La moitié de la distance indiquée dans les tableaux ci-dessus |

Valeurs d'Expansion et de Contraction

Les lames de terrasse subiront une dilatation et une contraction en fonction des variations de température. L'expansion et la contraction sont maximales en cas de variations extrêmes de température. La fixation des lames de terrasse selon les exigences d'espacement précisées dans le tableau ci-dessous permet d'accommoder ces mouvements.

Tableau des valeurs d'expansion et de contraction pour l'Europe, la Russie, le nord de l'Asie (entre 40°N et 20°N de latitude)

| | | Longueur (mètres) | | | | | | | | | |
|---------------------------------|-----|-------------------|------|-----|-----|------|-----|-----|------|------|-----------------|
| | | 1 | 2.44 | 2.8 | 3 | 3.66 | 3.9 | 4 | 4.88 | 5.4 | |
| Température d'installation (°C) | -10 | 2.4 | 5.9 | 6.7 | 7.2 | 8.8 | 9.4 | 9.6 | 11.7 | 13.0 | Espacement (mm) |
| | -5 | 2.2 | 5.4 | 6.2 | 6.6 | 8.1 | 8.6 | 8.8 | 10.7 | 11.9 | |
| | 0 | 2.0 | | 5.6 | 6.0 | 7.3 | | | 9.8 | 10.8 | |
| | 5 | | 4.9 | 5.0 | 5.4 | 6.6 | 7.8 | 8.0 | | 9.7 | |
| | 10 | 1.8 | 4.4 | 4.5 | 4.8 | 5.9 | 7.0 | 7.2 | 8.8 | | |
| | 15 | 1.6 | 3.9 | 3.9 | 4.2 | 5.1 | 6.2 | 6.4 | 8.8 | | |
| | 20 | | 3.4 | 3.4 | 3.6 | 4.4 | 5.5 | 5.6 | 7.8 | 8.6 | |
| | 25 | 1.4 | 2.9 | | 3.0 | 3.7 | 4.7 | 4.8 | 6.8 | 7.6 | |
| | 30 | 1.2 | 2.4 | | 2.4 | 2.9 | 3.9 | 4.0 | 5.9 | 6.5 | |
| | 35 | 1.0 | 2.0 | | | 2.2 | 3.1 | 3.2 | | 5.4 | |
| | 40 | 0.8 | 1.5 | 2.8 | | 1.5 | 2.3 | 2.4 | 4.9 | 4.3 | |
| | 0.6 | 1.0 | 2.2 | | | 1.6 | 1.6 | 3.9 | 3.2 | | |
| | 0.4 | | 1.7 | 1.8 | | | | 2.9 | 2.2 | | |
| | | | 1.1 | 1.2 | | | | 2.0 | | | |

Lors de la pose de lames d'une longueur complète sur la terrasse, il est recommandé de fixer la lame au centre afin de permettre une expansion et une contraction homogènes aux deux extrémités, comme illustré dans le SCHÉMA 5.



SCHÉMA 5

Le schéma ci-dessous illustre les méthodes d'installation recommandées utilisant des planches de rupture et un encadrement du revêtement de terrasse. Les clips de verrouillage doivent être placés aussi près que possible de la solive centrale de chaque planche, comme indiqué dans les Schémas 6A et 6B.

Si vous envisagez une installation sans planches de rupture ni encadrement, selon un motif en briques, il est recommandé de contacter votre distributeur local ou le fabricant pour obtenir des instructions complémentaires. Une installation en motif brique peut entraîner de larges interstices entre les extrémités bout à bout, en raison des variations dimensionnelles liées à l'expansion et à la contraction du produit. Cela peut également provoquer un gonflement ou un évasement des extrémités de la terrasse si l'eau n'est pas correctement évacuée au niveau des solives, notamment aux extrémités bout à bout où des solives jumelées avec un espace doivent être utilisées.

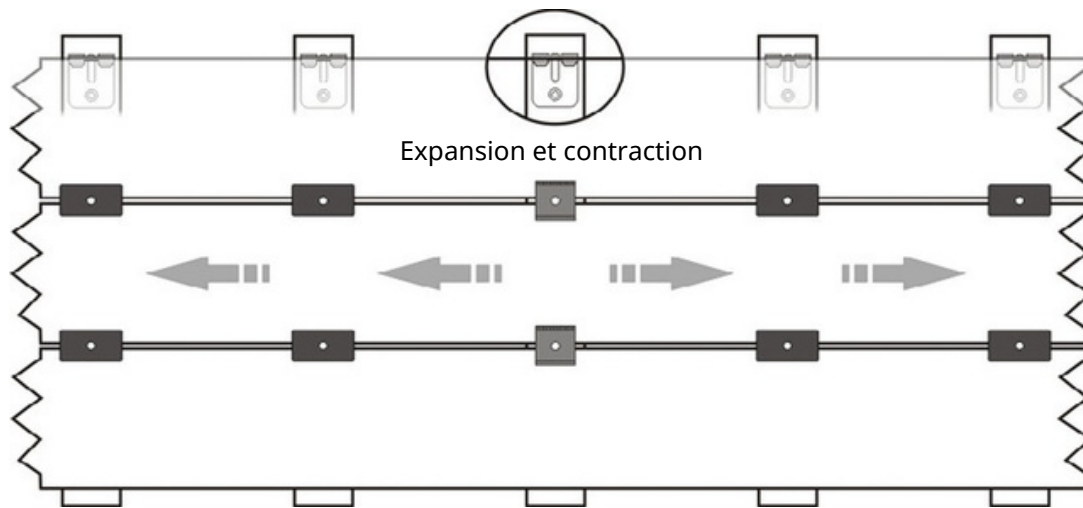

SCHÉMA 6A



SCHÉMA 6B

Installation de la Plinthe de Rupture

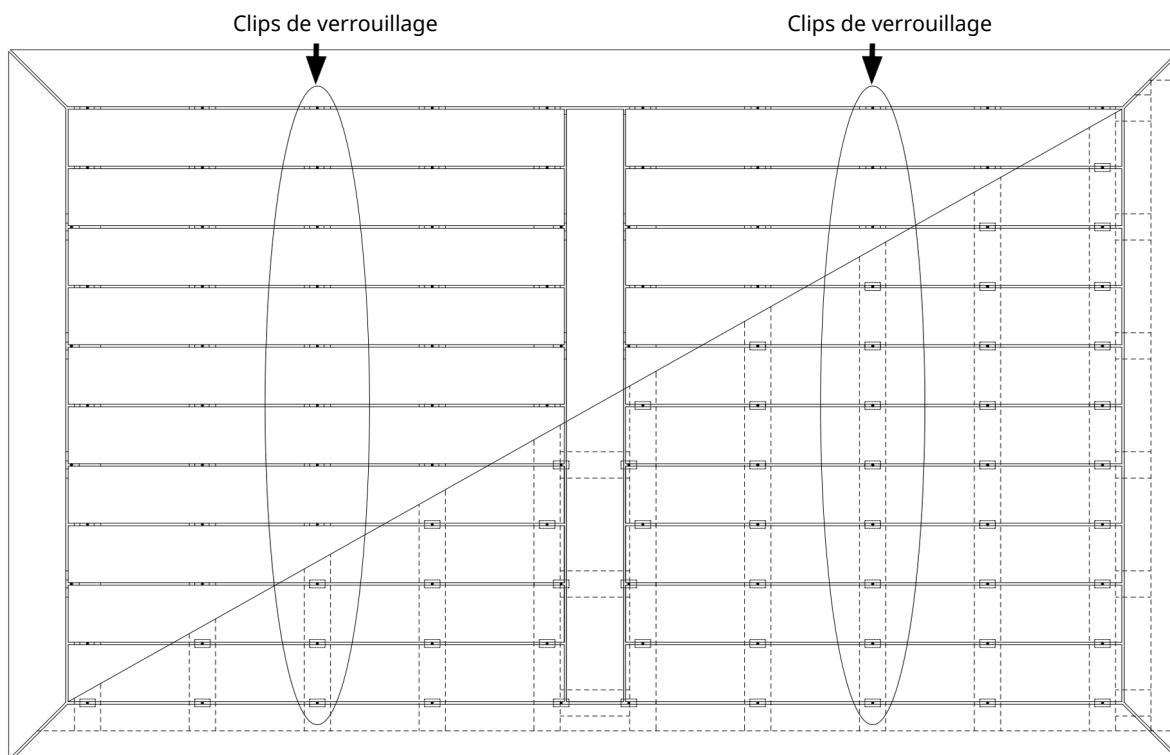
Les Schémas

7 et 8 ci-dessous illustrent respectivement la structure et l'installation de la planche de rupture.

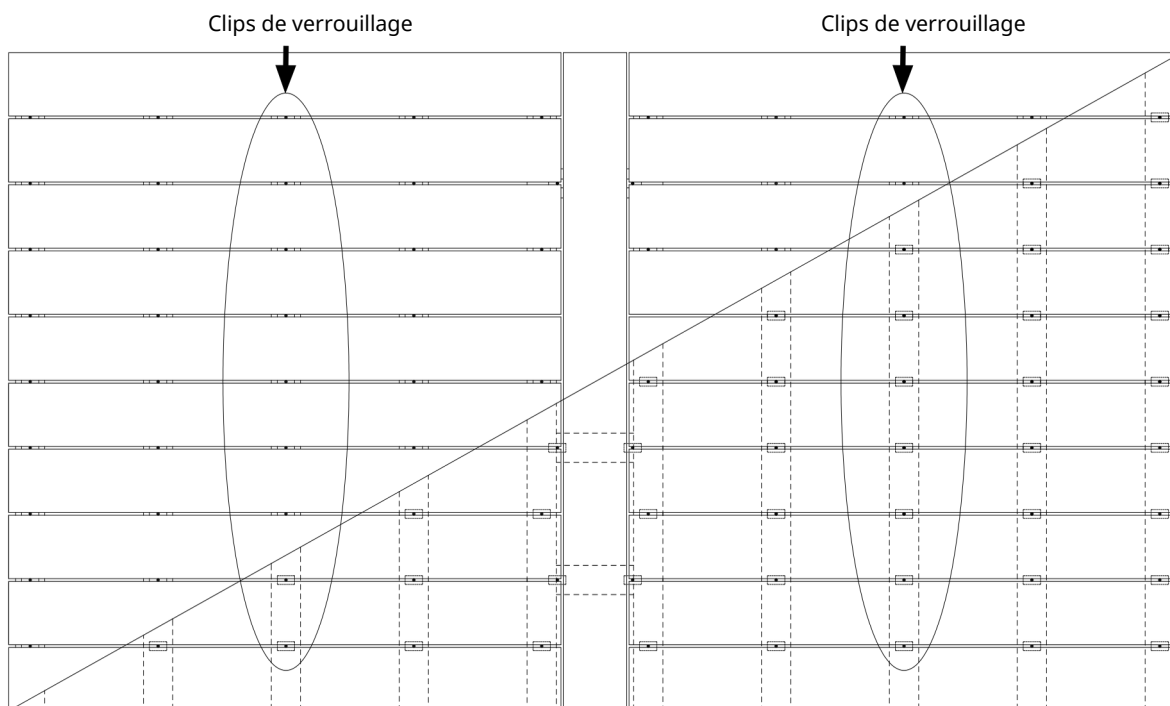
La structure présentée au Schéma 7 utilise une installation de solives en échelle, où l'utilisateur construit un cadre perpendiculaire à la planche qui y sera posée.

Remarque : Le clip en T peut être utilisé comme clip pour planche de rupture en le découpant comme indiqué dans le SCHÉMA 9.



SCHÉMA 7

Découper le clip TC-2 pour fixer la planche de rupture



A-A

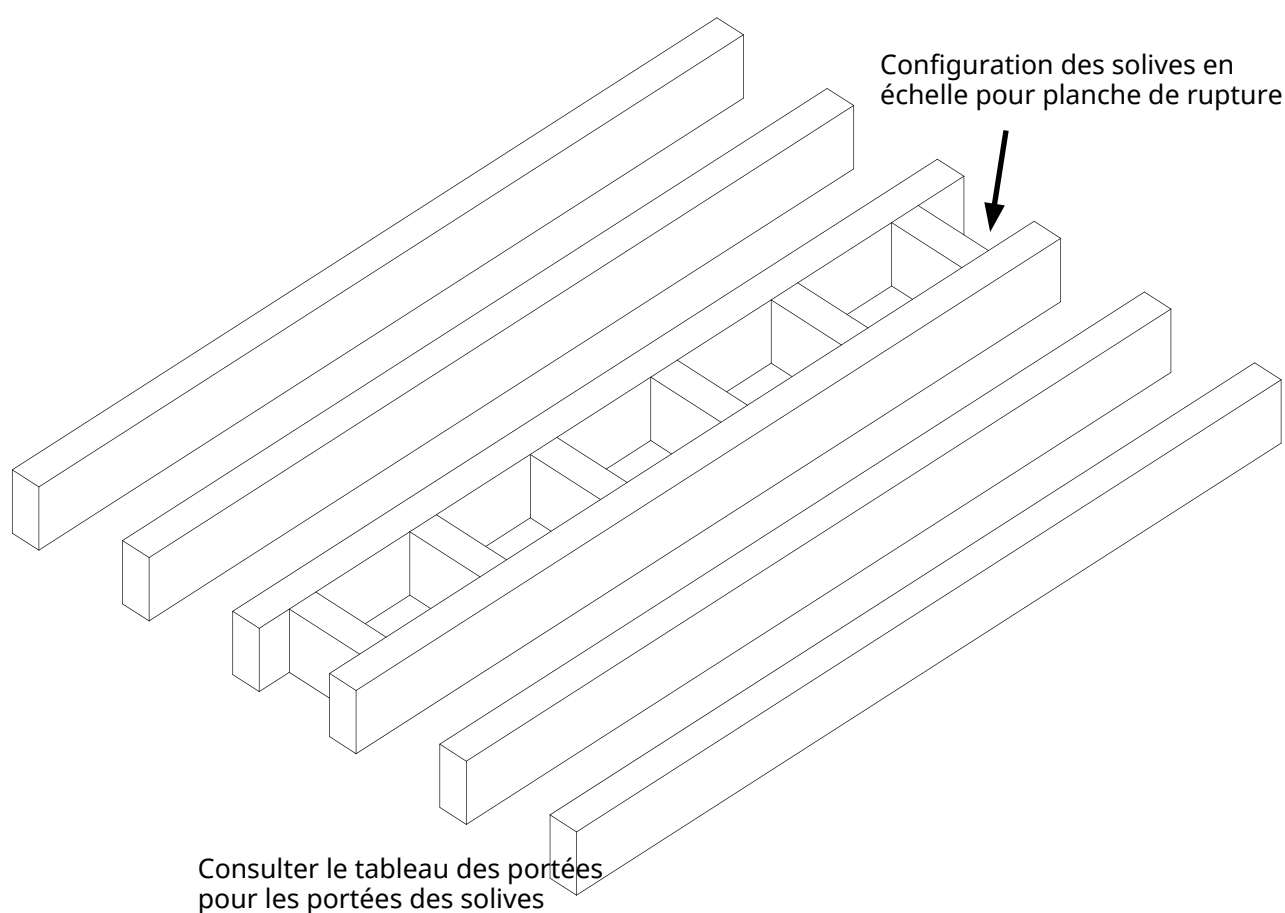
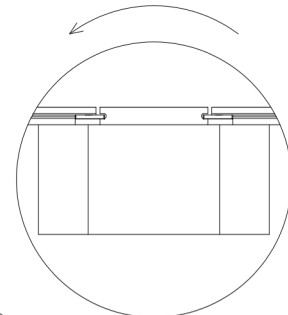
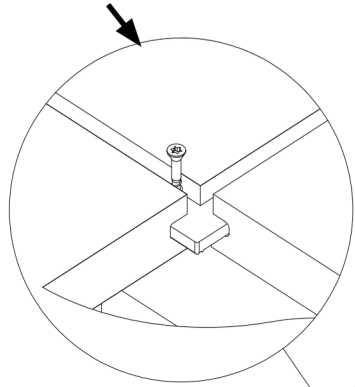
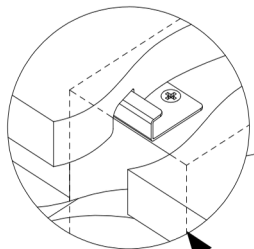

Clip de démarrage MG-3 pour US33 Bullnose

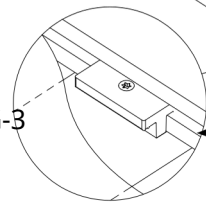

Utiliser le clip TC-2 pour fixer les planches

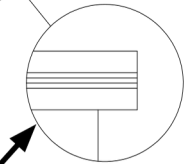

Le porte-à-faux ne doit pas excéder 15 mm

SCHÉMA 8

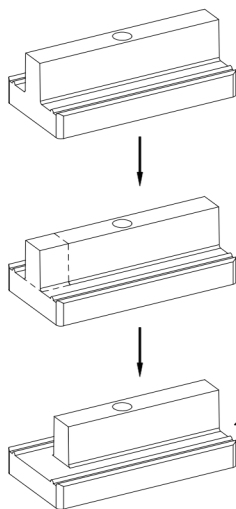

Découpe du clip TC-2 pour la planche de rupture

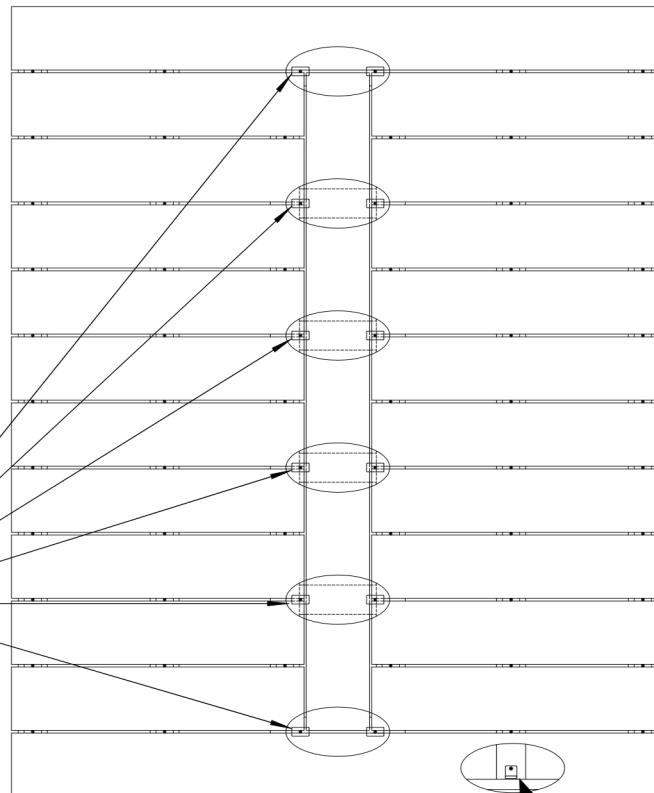

Clip de démarrage MG-3

SCHÉMA 9

Consultez le SCHÉMA 10 ainsi que le tableau ci-dessous indiquant l'espacement maximal centre à centre pour l'installation des marches d'escalier.

Un minimum de quatre (4) limons est obligatoire.

Le porte-à-faux d'une marche ne doit pas excéder 15 mm (5/8 pouce).

Note : Les marches d'escalier doivent être installées uniquement avec des profils pleins. L'utilisation de tout type de lame creuse pour les marches d'escalier ne sera pas couverte par la garantie.



SCHÉMA 10

Espacement maximal centre à centre sur les lisses d'escalier et le bullnose

| Profilé | Dimensions | Espacement |
|--------------------------------|------------------------------------|-------------------|
| US07 Lame pleine | 138 x 22,5 mm (5,5 x 0,9 pouce) | 305 mm (12 pouce) |
| US01 Lame pleine avec rainures | 138 x 22,5 mm (5,5 x 0,9 pouce) | 305 mm (12 pouce) |
| US33 Nez de marche arrondi | 138 x 22,5 mm (5,5 x 0,9 pouce) | 305 mm (12 pouce) |

Installation du nez de marche arrondi

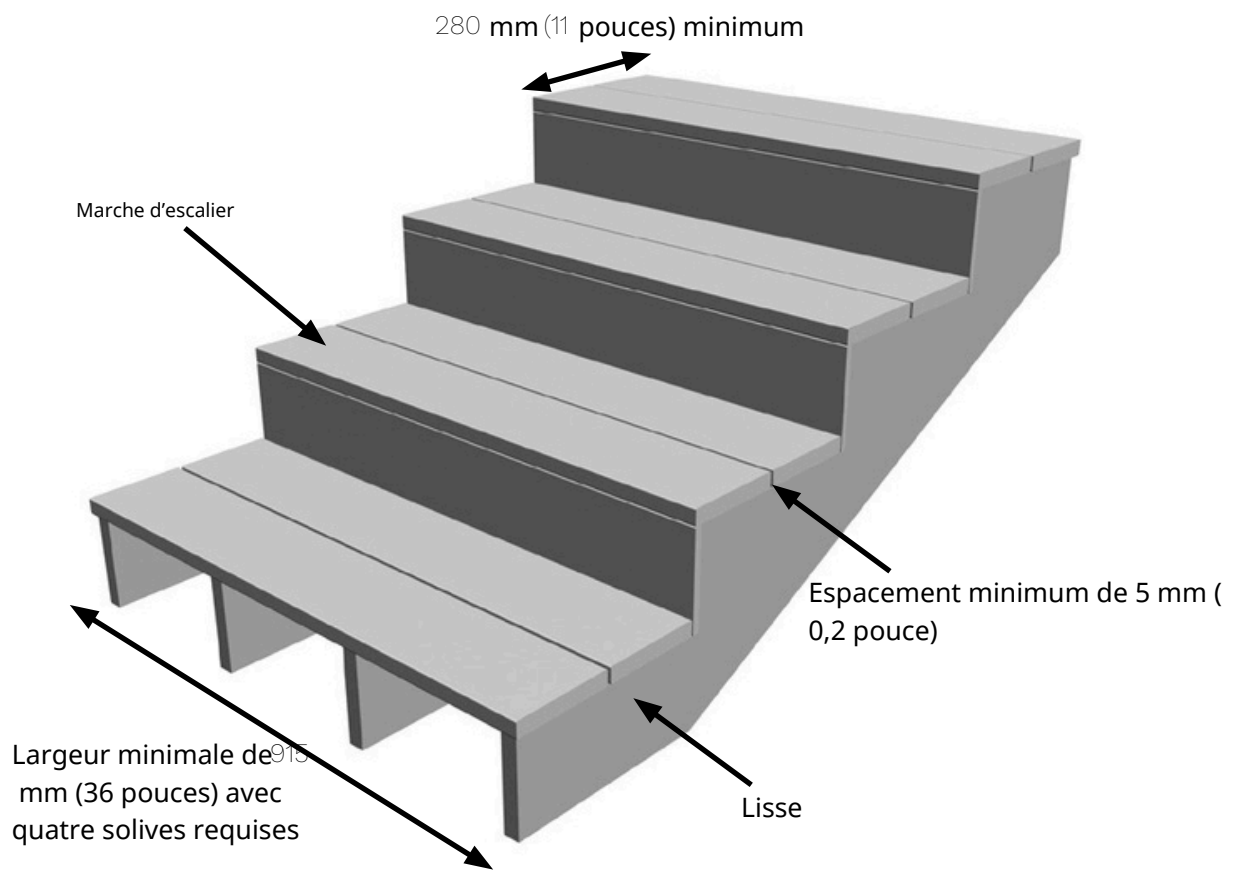
Servez-vous du tableau de la page précédente pour déterminer l'espacement centre à centre du profil nez de marche.

Un minimum de quatre⁽⁴⁾ limons est obligatoire lors de l'installation du profil nez de marche.

Le dépassement sur une marche ne doit pas excéder 5 mm (5/8 pouce).

Installation de l'accessoire de départ :

Commencez par déterminer le nombre de lames nécessaires pour terminer votre escalier (avec clips), puis mesurez l'emplacement du clip de départ TC-5/MG-3. Utilisez un cordeau à craie blanche (NE JAMAIS UTILISER DE CRAIE COLORÉE) afin de garantir l'alignement de tous les clips de départ TC-5/MG-3 sur chaque solive.

Remarque : Le profil bullnose ne doit pas dépasser un porte-à-faux de 15 mm (5/8 pouce). Tout dépassement du profil bullnose au-delà de cette limite entraînera la nullité de la garantie.



SCHÉMA 11

Installation du bullnose :

- 1 Prenez le profil bullnose et positionnez-le juste au-dessus de tous les clips de départ TC-5/MG-3, puis appuyez vers le bas comme indiqué dans le schéma.

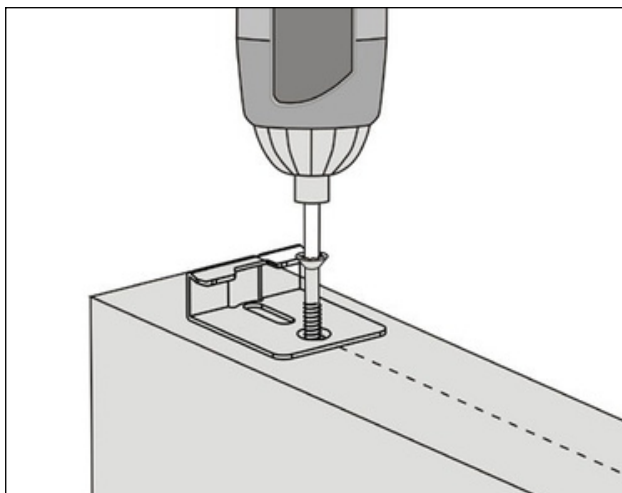

SCHÉMA 12

- 2 Une fois les clips de départ TC-5/MG-3 insérés sous le bullnose, poussez vers l'avant pour vous assurer qu'il soit correctement fixé, comme illustré dans le schéma 13.

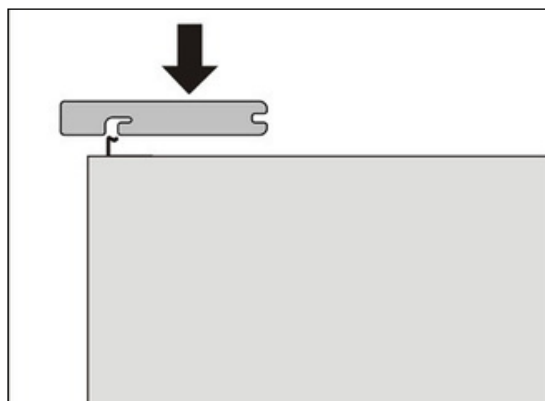

SCHÉMA 13

- 3** Positionnez ensuite la planche suivante derrière le profil bullnose, comme indiqué dans le schéma 14.

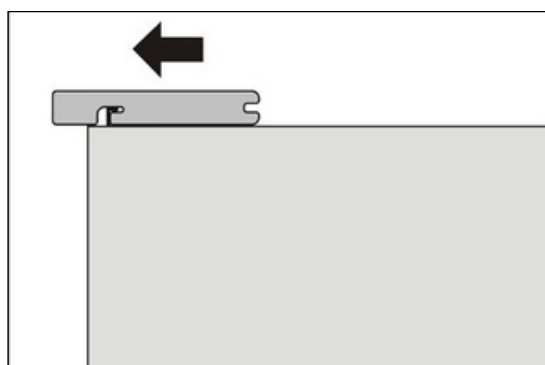

SCHÉMA 14

- 4** Insérez les clips dans les deux rainures et faites-les glisser jusqu'à ce qu'ils reposent sur leurs solives respectives, puis vissez-les sur les solives comme illustré dans les schémas 15 et 16.



SCHÉMA 15

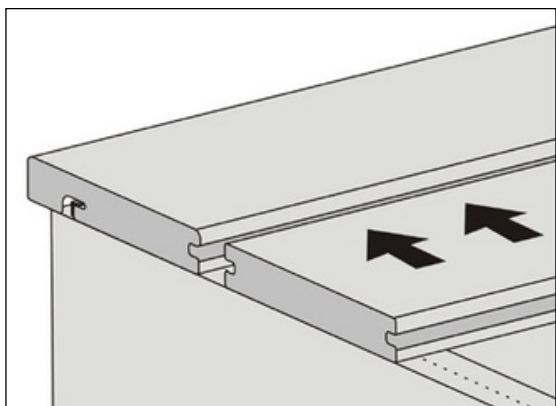

SCHÉMA 16

- 5** Pour finir, fixez votre dernière planche par vissage en face sur chaque solive, conformément au schéma 17.

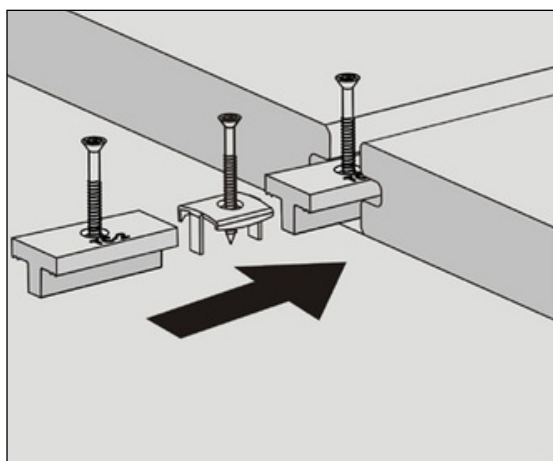
Note : Veillez à toujours pré-percer avant de procéder à la fixation par vissage en face dans la planche. Par ailleurs, la fixation en face doit être réalisée à un angle de 90 degrés et positionnée à au moins 38,1 x 38,1 mm (1,5 x 1,5 pouces) des extrémités ainsi que des bords de la planche.

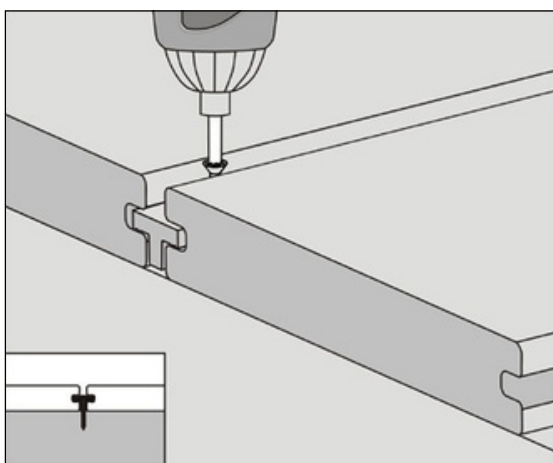

SCHÉMA 17

Le schéma 18 ci-dessous présente une vue latérale d'un escalier achevé afin de mieux visualiser le rendu final de l'installation.

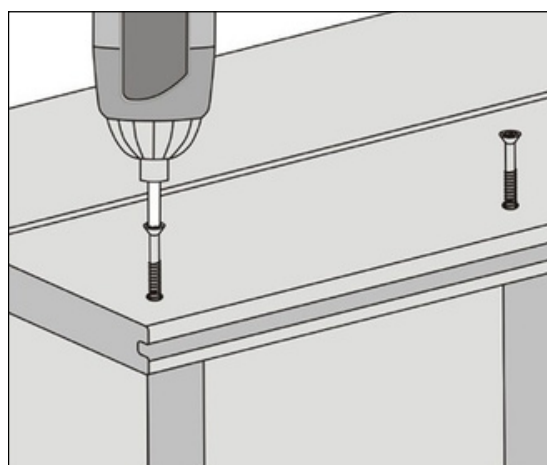

SCHÉMA 18

Structure porteuse

Déterminez d'abord la portée du revêtement de terrasse, c'est-à-dire l'espacement entre vos solives. La structure doit être parfaitement de niveau avant la pose des lames.

Remarque : Un espacement adéquat entre les solives est indispensable pour éviter la déformation des lames de terrasse. Veuillez consulter le tableau aux pages 6 et 7 de ce guide d'installation pour connaître l'espacement requis selon votre profil.

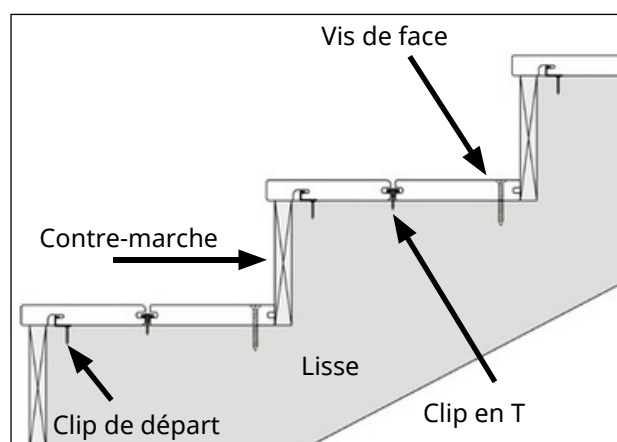
Installation du Revêtement de Terrasse

Lors de la pose de la terrasse, la première et la dernière lame de votre projet doivent être fixées à l'aide d'un accessoire de départ. Chaque lame intermédiaire sera fixée à l'aide du système de fixation invisible.

Installation de l'accessoire de départ :

- 1 Commencez par glisser les clips TC-1 et TC-2 dans les rainures des lames, les vis orientées vers le haut, comme illustré dans le schéma 21.
- 2 Pré-percez la solive, puis fixez l'accessoire de départ sur la solive comme indiqué dans le schéma 19.



SCHÉMA 19

- 3 Ensuite, insérez la première lame dans l'accessoire de départ, comme indiqué dans le schéma 20.

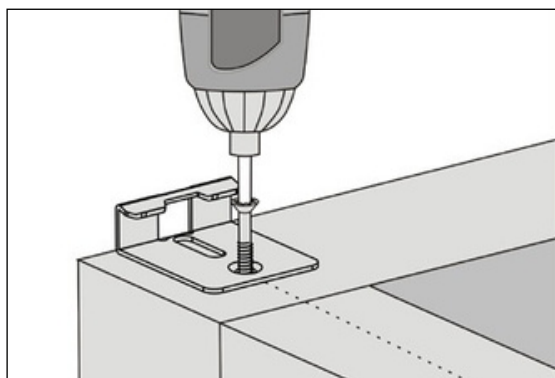

SCHÉMA 20

Option 1:

Installation du clip en T et du clip de verrouillage TC-1

- 1 Après avoir calculé la portée du revêtement de terrasse et réalisé la structure de votre terrasse, la première lame est prête à être posée.

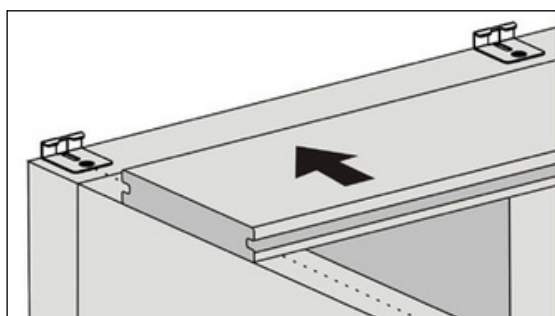
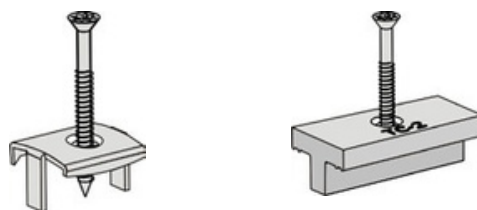

Clip de verrouillage (TC-1) Clip en T (TC-2)



SCHÉMA 21

- 2 Une fois tous les clips TC-1 et TC-2 positionnés au-dessus de chaque solive respective, commencez à les fixer par le dessus, comme illustré dans les schémas 22 et 23.

Note : La méthode la plus rapide consiste à rapprocher toutes les lames, puis à glisser les clips dans les rainures latéralement avant de les fixer par le dessus.

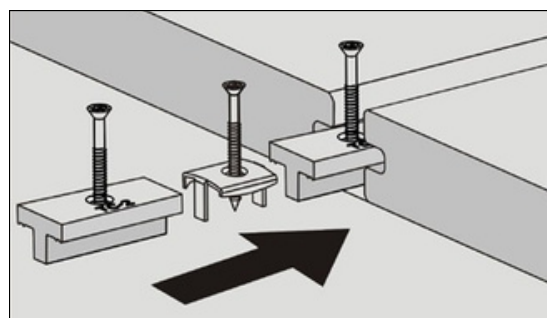

SCHÉMA 22



SCHÉMA 23

- 3 Répétez les étapes 1 et 2 jusqu'à l'achèvement complet de la terrasse.
- 4 Les clips installés définitivement doivent correspondre au schéma 24.

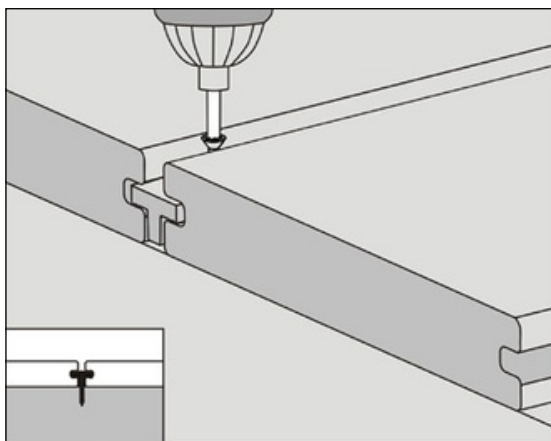
Note : Le clip de verrouillage, placé au centre du schéma 24, illustre que l'expansion et la contraction se produisent dans les deux directions. Pour plus d'informations sur l'installation et le positionnement des clips de verrouillage, consultez les pages 8 et 9 de ce guide d'installation.

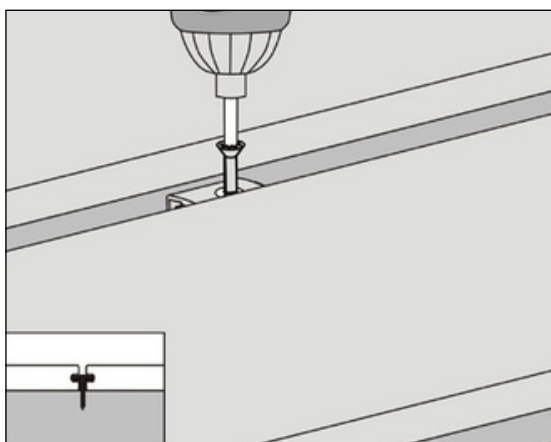

SCHÉMA 24

Option 2:
Installation du clip en T et du clip de verrouillage TC-10

Remarque : Le procédé suivant illustre l'installation du TC-10 et du clip en T. Un accessoire de départ (MG-3/TC-5) doit impérativement être utilisé pour la pose de la première lame.

- 1 Glissez d'abord les clips TC-10 et TC-2 dans les rainures des lames, vis orientées vers le haut, comme indiqué dans le schéma 25.

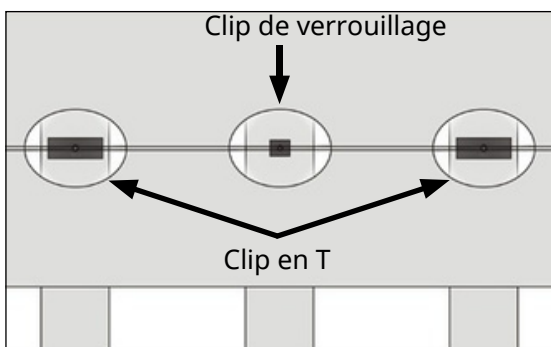
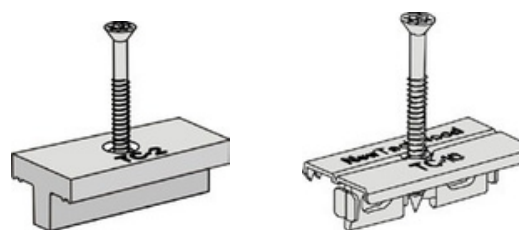

Clip en T (TC-2) Clip de verrouillage (TC-10)



SCHÉMA 25

- 2 Une fois tous les clips TC-10 et TC-2 positionnés au-dessus de chaque solive respective, commencez leur fixation par le dessus, conformément au schéma 26.

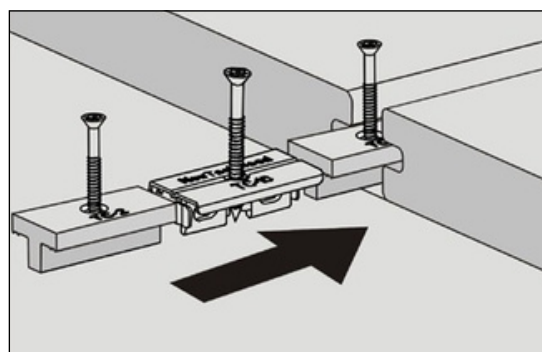

SCHÉMA 26

3 Répétez les étapes 1 et 2 jusqu'à l'achèvement complet de la terrasse.

4 Les clips finaux installés doivent correspondre au schéma 27.

Note : Le clip de verrouillage est placé au centre du schéma 27 afin d'illustrer que l'expansion et la contraction se produisent dans les deux directions. Pour plus d'informations sur l'installation et le positionnement des clips de verrouillage, consultez les pages 8 et 9 de ce guide d'installation.

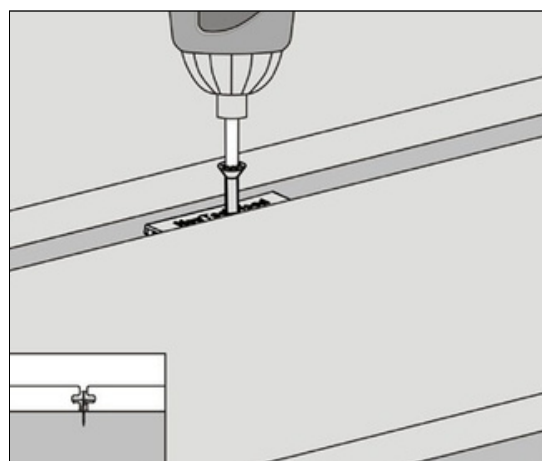

SCHÉMA 27

Option 3: Installation du clip Mini Gap

Note : Ce qui suit explique la procédure d'installation du système de clips mini espace. Un accessoire de départ (MG-3/TC-5) doit impérativement être utilisé pour poser la première planche.

1 Commencez par insérer les clips MG-1A et MG-2A dans les rainures des planches, comme indiqué dans le schéma 28.

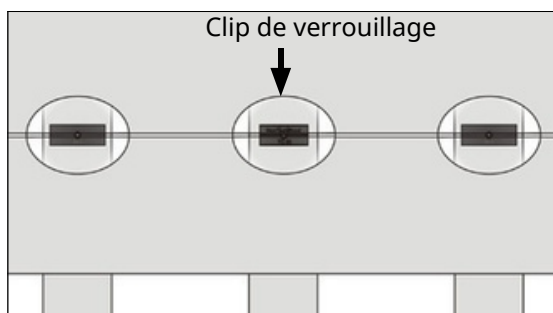

SCHÉMA 28

2 Placez une vis dans le trou extérieur des clips MG-1A et MG-2A, conformément au schéma 29.

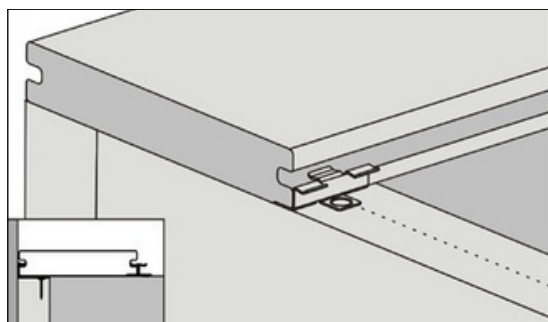
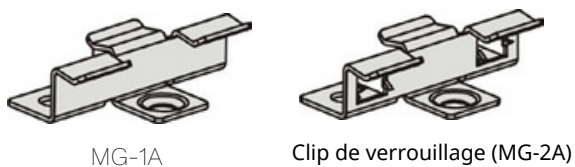

SCHÉMA 29

3 Fixez ensuite la vis dans la solive, comme indiqué dans le schéma 30.

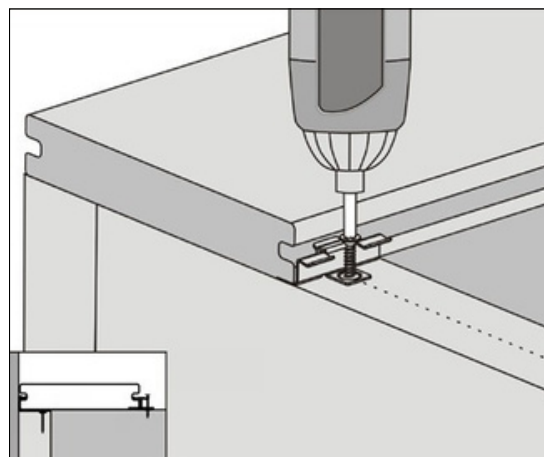

SCHÉMA 30

4 Après avoir fixé tous les clips, insérez la planche suivante dans les clips comme indiqué dans le schéma 31 et 32.



SCHÉMA 31

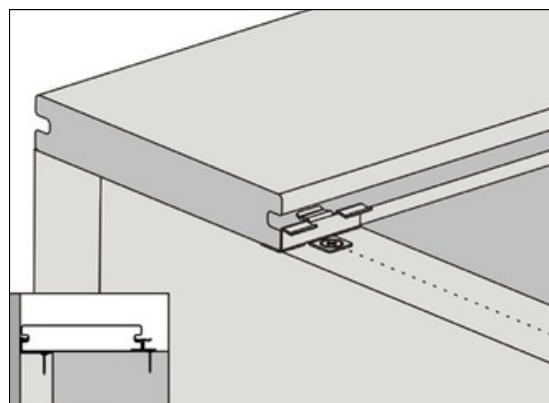

SCHÉMA 32

- 5 Répétez les étapes 1 à 4 jusqu'à leur achèvement.
- 6 L'aspect final doit correspondre à celui présenté ci-dessous : Schéma 33.

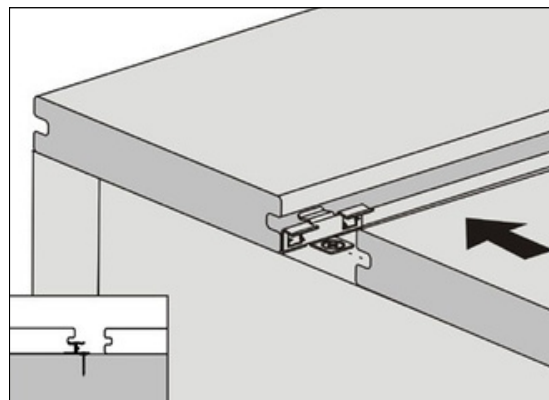
Note : Le clip de verrouillage est placé au centre du schéma 33 afin d'illustrer que l'expansion et la contraction se produisent dans les deux directions. Pour plus d'informations sur l'installation et le positionnement des clips de verrouillage, consultez les pages 8 et 9 de ce guide d'installation.

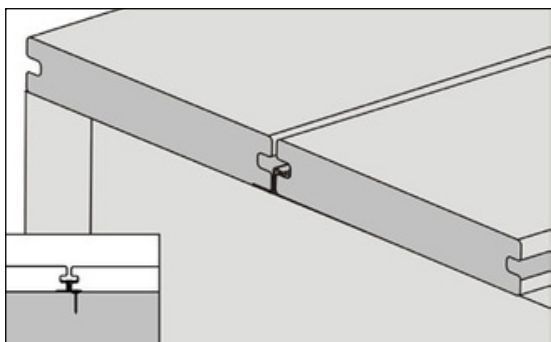

SCHÉMA 33

Installation des planches de façade

Installation selon la largeur et la longueur du revêtement de terrasse

- 1 Les planches de façade d'une épaisseur inférieure ou égale à 10 mm doivent être installées avec un entraxe de 300 mm afin de prévenir tout gauchissement ou flambage. Les planches de façade d'une épaisseur supérieure à 10 mm peuvent être installées avec un entraxe de 400 mm. Toutes les planches de façade doivent être fixées à l'aide de deux vis positionnées à 38,1 mm (1,5 pouces) des extrémités, comme indiqué dans le schéma 34, indépendamment de leur épaisseur

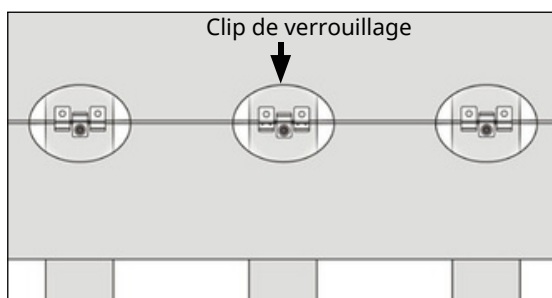

SCHÉMA 34

- 2 Commencez par pré-percer les trous pour la planche de façade. La planche de façade doit être percée avec des trous plus larges ou rainurée afin de permettre l'expansion et la contraction, et fixée soit aux extrémités, soit au centre, comme indiqué dans le Schéma 36. Lors de la fixation dans les trous élargis, il est recommandé d'utiliser des rondelles.
- 3 La planche de façade sera fixée dans le bloc de bois et traversera la solive.

Note : NE JAMAIS fixer la fascia en perçant dans le revêtement de terrasse. TOUJOURS fixer la fascia dans la solive et TOUJOURS pré-percer la planche de fascia.

Installation du cache d'extrémité

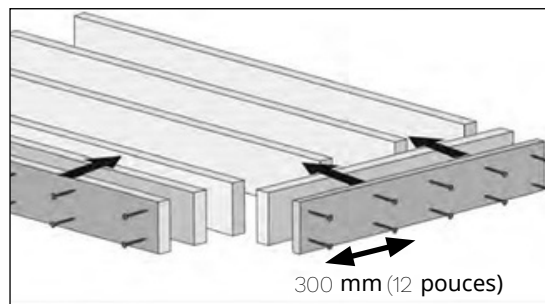
- 1 Placez le capuchon d'extrémité devant les trous des planches creuses et enfoncez-le comme indiqué dans le Schéma 35.
- Note : Un maillet peut également être utilisé pour enfoncer les capuchons d'extrémité.
- 2 La finition finale doit correspondre au schéma 36 ci-dessous.

Remarque : Une petite quantité de silicone peut être appliquée sur le cache d'extrémité ou à l'intérieur des trous de la lame afin d'assurer une meilleure fixation des caches d'extrémité.



SCHÉMA 35



SCHÉMA 36

Retrait d'une lame de terrasse

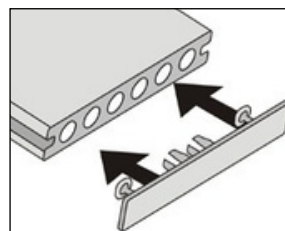
- 1 Commencez par détacher tous les clips de la solive sur les deux côtés de la lame, comme illustré ci-dessous au schéma 37.

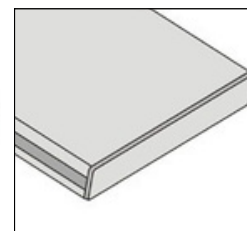

SCHÉMA 37

- 2 Ensuite, faites glisser tous les clips hors de la lame, comme illustré ci-dessous au schéma 38.

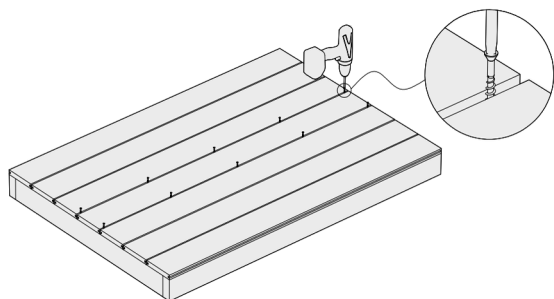

SCHÉMA 38

- 3 Puis faites glisser la lame hors de sa position, comme illustré ci-dessous au schéma 39.

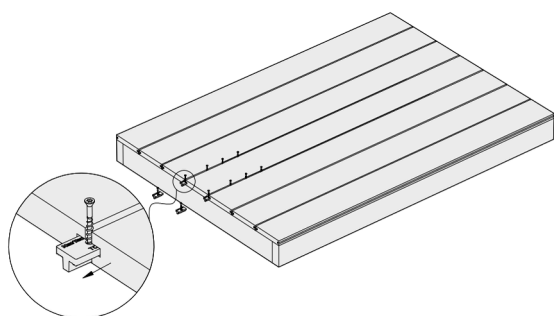

SCHÉMA 39

- 4 Après avoir retiré la planche, insérez la nouvelle planche comme indiqué dans les Schémas 40 et 41 ci-dessous.



SCHÉMA 40

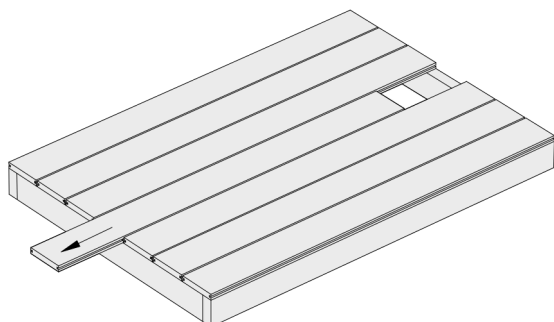

SCHÉMA 41

- 5 Une fois la nouvelle planche en place, insérez les clips dans la rainure et positionnez-les correctement, comme illustré dans le Schéma 42.

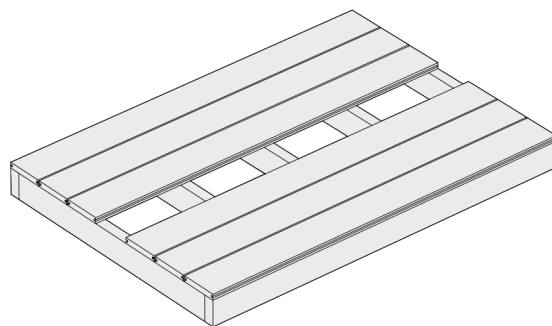
Les clips doivent être installés ensuite conformément au schéma 43.

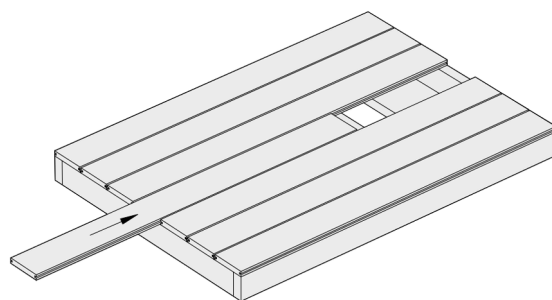
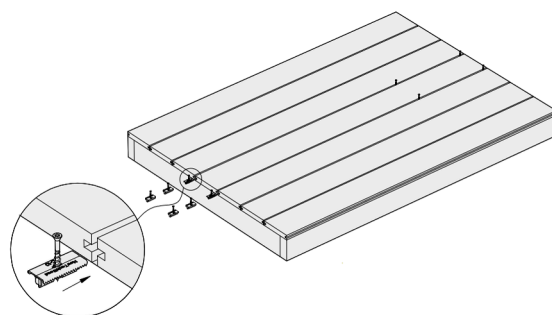

SCHÉMA 42

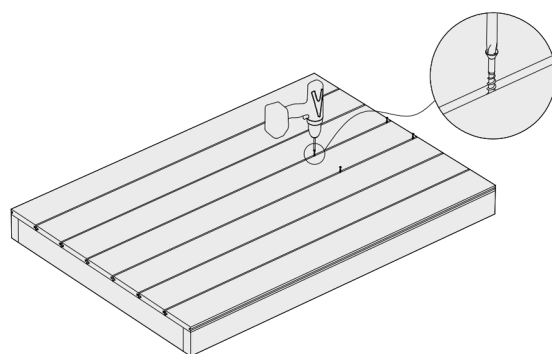

SCHÉMA 43